

# DOC 400

Per trattori 110-150 hp (5,5 m / 6,5 m)



Decespugliatrice idraulica a braccio di 5.5/6.5 metri di estensione, per trattori di 110/150 HP e 4500/5000 kg di peso, ideale per tutti i tipi di lavori e di strade, robusta, compatta, agganciata alta sul trattore e veloce nei movimenti.

DOC 400	A/P	s/PS/AS
A mm	5.500	6.500
B mm	5.700	6.700
C mm	4.600	5.600
D mm	3.700	4.700
E mm	4.500	5.500
F mm	550	550

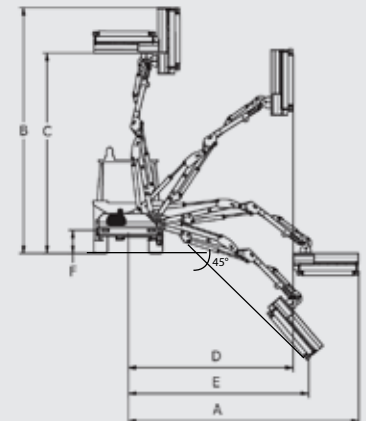

## Rotore con cavallotti (utensili intercambiabili)

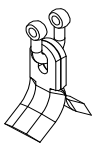

**KC4**  
Ø max 2 cm  
DI SERIE

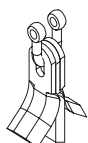

**KC5**  
Ø max 2 cm

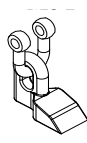

**HC2**  
Ø max 4 cm



## Rotore taglio fisso (utensili intercambiabili)



**KF4**  
Ø max 4 cm

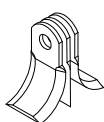

**KF5**  
Ø max 4 cm



**KF6**  
Ø max 3 cm



**HF5**  
Ø max 6 cm



**HF4**  
Ø max 6 cm

Utensili n. 20 kit per rotore

Braccio decespugliatore	DOC 400	DOC 400 P	DOC 400 A	DOC 400 S	DOC 400 PS	DOC 400 AS
Estensione mm	5.500	5.500	5.500	6.500	6.500	6.500
Telescopici	0	0	0	1	1	1
Peso kg	1.100	1.150	1.200	1.300	1.350	1.400
Serbatoio L	260	260	260	260	260	260
Testata modello	30.5	30.5	30.5	30.5	30.5	30.5
Pompa l/min	100+20	100+20	100+20	100+20	100+20	100+20
Motore idraulico HP [kW]	55	55	55	55	55	55

### Trattore

Potenza HP [kW]	110/150	110/150	110/150	110/150	110/150	110/150
Peso kg	4.500	4.500	4.500	5.500	5.500	5.500
Larghezza m	2,4	2,4	2,4	2,4	2,4	2,4
PTO rpm	540	540	540	540	540	540

### Caratteristiche tecniche e dotazioni standard

- Telaio in acciaio strutturale ST 52
- I° - II° braccio - Terminale telescopico con sezione esagonale in acciaio ad alta resistenza DOMEX700
- Terminale sfilo telescopico su pattini guida in materiale ERTALON antiusura
- Colonna di rotazione a 90° e sicurezza idraulica antiurto
- Attacco a tre punti 2° e 3° categoria
- Serbatoio olio lt 260
- Pompa doppia ad ingranaggi gruppo 3+2 - 100+20 l/min
- Motore idraulico bidirezionale potenza HP 55
- Distributore con comandi a distanza a cavi teleflessibili mm 3000
- Sistema flottante di autolivellamento
- Rullo tastatore registrabile su 3 posizioni
- Angolo di rotazione della testata 200°
- Rotore elicoidale con coltello a taglio snodato KC4
- Rotore a 3000 giri/min
- Tenditori di fissaggio
- Giunto cardanico
- Scambiatore di calore aria-olio con massa radiante ad elevato scambio termico
- Barra luci posteriore
- Trinciatrice mm 1300 MODELLO 30.5 TTD 130 a trasmissione diretta

### Accessori a richiesta

- Accumulatore di azoto per sospens. I° braccio
- Servoassistito proporzionale con joystick
- Distributore proporzionale con joystick SAUER DANFOSS
- Pompa e motore a pistoni in circuito chiuso SAUER DANFOSS 70 hp
- Pompa, motore ad ingranaggi PARKER - 80 hp
- Attacco trinciatrice posteriore
- Trasmissione a cinghia "TTC"
- Cofano frontale trinciatrice idraulico + linea idraulica aggiuntiva (da collegare al trattore)
- Soffiatore (da collegare al trattore)
- Staffatura di irrigidimento + adattatore tenditori
- Adattatore tenditori di fissaggio Cat. 2 (perno 3° punto 25 mm)
- Adattatore tenditori di fissaggio Cat. 3 (perno 3° punto 32 mm)

### Utensili terminali

In sostituzione alla trinciatrice di serie

p.83



#### BARRA TRONCARAMI

BTZ10 16  
BTZ10 19  
BTZ10 22

p.84



#### BARRA FORESTALE A DISCHI

BD3  
BD4

p.85



#### PULIFOSSI

PF60  
PF80